



FAHRRADANHÄNGER 3IN1

BEDIENUNGSANLEITUNG

BITTE BEWAHREN SIE DIESE BEDIENUNGSANLEITUNG ZUM NACHSCHLAGEN AUF.
DER ANHÄNGER SOLLTE NUR VON ERWACHSENDEN PERSONEN AUFGEBAUT WERDEN.



ERFÜLLT DIE RICHTLINIEN GEMÄSS EN 15918:2011+A2:2017, EN 1888-2:2018
IMPORTEUR: INTERSPORT AUSTRIA GMBH, 4600 WELS, FLUGPLATZSTRASSE 10 / AUSTRIA
MADE IN CHINA

WICHTIGE WARNHINWEISE

Die Nichtbeachtung dieser Warnungen und der Montageanweisungen kann zu schweren Verletzungen oder zum Tod führen!

Entsorgen Sie unverzüglich alle Plastik- und Schutzverpackungen!

Das maximale Gesamtgewicht für ein Kind beträgt 36 kg und für zwei Kinder 45 kg.

Verwenden Sie diesen Fahrradanhänger nie wenn er beschädigt ist.

Um schwere Verletzungen zu vermeiden, sollten Kinder immer den Sicherheitsgurt und die Schultergurte anlegen.

Lassen Sie Kinder nie unbeaufsichtigt in der Nähe dieses Produktes.

Lassen Sie Kinder niemals dieses Produkt selbst aufbauen, zusammenlegen oder zerlegen.

Wenn Sperrgut oder Pakete in den Fahrradanhänger gestellt werden, kann dieser instabil werden.

Nicht für die Verwendung mit Kindern unter 12 Monate vorgesehen! Kinder müssen in der Lage sein, ihren Kopf selbst zu stützen.

Überprüfen Sie vor Fahrtantritt, ob alle Teile gemäß den Anweisungen des Herstellers montiert worden sind.

Die Reifen sollten für einen maximalen Komfort auf 1,8 – 2,5 Bar (25-35 PSI) aufgepumpt werden. Überprüfen Sie den Reifendruck vor jedem Gebrauch.

Verwenden Sie eine Handpumpe um die Reifen aufzupumpen.

Um sicherzustellen dass alle Befestigungselemente dicht sind und fest sitzen, ist eine regelmäßige Überprüfung notwendig.

TIPPS FÜR EINE SICHERE ANWENDUNG DES ANHÄNGERS MIT IHREM FAHRRAD

Vergewissern Sie sich, dass Ihre Fahrradbremsen richtig funktionieren! Beim Ziehen eines Anhängers ist der Bremsweg erhöht!

Dieser Fahrradanhänger hat eine Breite von 85 cm. Halten Sie daher zusätzlichen Abstand in der Nähe von Bordsteinen, Straßenschildern, geparkten Autos und anderen Hindernissen.

Ein Fahrrad mit einem Anhänger erfordert einen großen Wendekreis. In keinem zu engen Radius umdrehen!

Beim Einsatz dieses Anhängers sollten Kinder immer einen geprüften Schutzhelm tragen.

Entfernen Sie niemals die Netzabdeckung wenn sie Kinder im Fahrradanhänger transportieren.

Verwenden Sie immer die Sicherheitsfahne bei Gebrauch des Anhängers.

Nicht über Randsteine fahren! Vermeiden Sie Stöße und Löcher. Geben Sie immer ein Zeichen, wenn Sie abbiegen wollen.

Seien Sie besonders Vorsichtig beim Abbiegen auf unebenen Pflastern und beim Bergabfahren!

Nicht für den Einsatz bei hohen Geschwindigkeiten geeignet. Fahren Sie nicht schneller als 25 km/h.

Verwenden Sie den Fahrradanhänger nicht in der Nacht!

Montieren Sie einen Rückspiegel am Fahrrad, um die Kinder im Anhänger im Auge zu behalten.

Kleiden Sie die Kinder angemessen, um Unterkühlung und Überhitzung während der Fahrt zu vermeiden.

VORSICHT

Bitte lesen Sie die Bedienungsanleitung und Warnhinweise sorgfältig und vollständig bevor Sie Ihren Anhänger verwenden.

WICHTIG

Passagiere und Fahrer sollten immer ordnungsgemäße Sicherheitsbekleidung und geprüfte Radfahrhelme tragen. In einigen Ländern sind Helme gesetzlich vorgeschrieben.

WARNUNG

- Nicht für Kinder unter 12 Monate geeignet
- Kinder müssen in der Lage sein den Kopf aufrecht halten zu können (mit Helm)
- Kinder müssen immer angeschnallt sein und einen Helm verwenden
- Lassen Sie die Kinder niemals unbeaufsichtigt
- Immer aufmerksam und zurückhaltend fahren
- Überschreiten Sie niemals die 45 kg Gesamtgewicht
- Maximale Größe eines Passagiers ist 1,05 m (inkl. Helm)
- Höchstgeschwindigkeit 25 km/h, die Geschwindigkeit immer an die Bedingungen anpassen
- Bremswege verlängern sich beim Ziehen des Anhängers
- Kinder immer anweisen nicht zu hüpfen oder zu springen
- Niemals den Anhänger im Gelände oder auf unwegsamen Straßen verwenden. Dies kann zu Beschädigungen des Anhängers und zu schweren Verletzungen der Passagiere führen

BELEUCHTUNG

Es wird nicht empfohlen, Ihren Anhänger in der Nacht zu nutzen. Ihr Anhänger ist mit Reflektoren vorne, hinten, an den Speichen und mit Sicherheitsfahne ausgestattet um bei schlechten Lichtverhältnissen (am Tag) optimale Sichtbarkeit zu garantieren. Sollten Sie jedoch eine Nachtfahrt planen, müssen Sie ein zugelassenes Lichtset montieren. Das Lichtset sollte am Rahmen montiert sein und von vorne und hinten sichtbar sein. Ihr Fahrrad-Fachhändler kann Ihnen ein entsprechendes Lichtset empfehlen.

INHALTSVERZEICHNIS

| | | | |
|----|--|-----|---|
| 1. | TEILE LISTE | 10. | UMBAU VOM ANHÄNGER ZUM JOGGER |
| 2. | ZUSAMMENBAU DER ANHÄNGERKABINE | 11. | MONTAGE JOGGERRAD |
| 3. | BEFESTIGUNG DER RÄDER | 12. | VERWENDUNG DER NETZABDECKUNG UND WINDSCHUTZSCHEIBE |
| 4. | BEFESTIGUNG DER DEICHEL | 13. | VERWENDUNG DER BREMSE |
| 5. | MONTAGE DER RADSCHÜTZER | 14. | SICHERUNG DER KINDER |
| 6. | EINBAU DER BREMSBOLZEN | 15. | ANHÄNGER ZUSAMMENKLAPPEN |
| 7. | BEFESTIGUNG DER SICHERHEITSFAHNE | 16. | ALLGEMEINE WARTUNG |
| 8. | ANBRINGEN DES ANHÄNGERS AN DAS FAHRRAD | | |
| 9. | UMBAU VOM ANHÄNGER ZUM BUGGY | | |

PACKUNGSINHALT:

Anhängeraufbau,
2 Stk. 20" Hinterräder,
Deichsel und Anhängerkupplung,
2 Radschützer mit Schrauben und Muttern,
2 Bremsbolzen mit Muttern,
Sicherheitsfahne,
7" Buggy Rad,
Jogger Set (bestehend aus 16" Rad, 2 Gabelarme, 2 Schraubbefestigungen),
Handbuch.

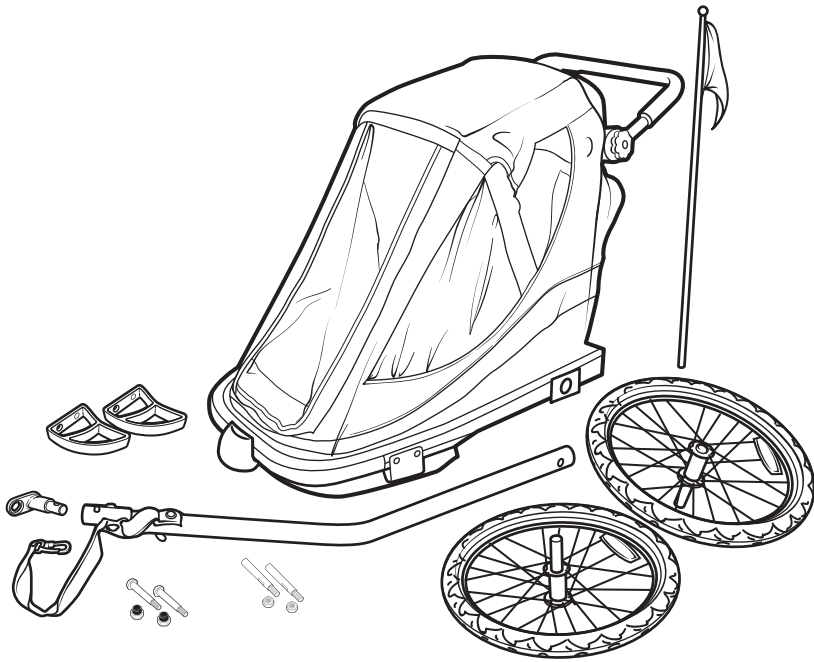

STROLLER KIT



JOGGER KIT

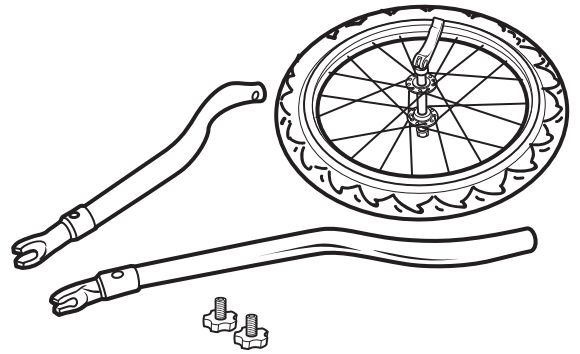

1. TEILE LISTE

1. Allwetter Fensterfolie und Netzabdeckung
2. Anhängerkupplung und Deichsel
3. 20 Zoll Räder
4. Aufnahme für Deichsel oder Jogger Gabel
5. 7 Zoll Buggy Rad
6. 16 Zoll Jogger Rad
7. Einstellbarer Schiebebügel
8. Fuß Feststellbremse

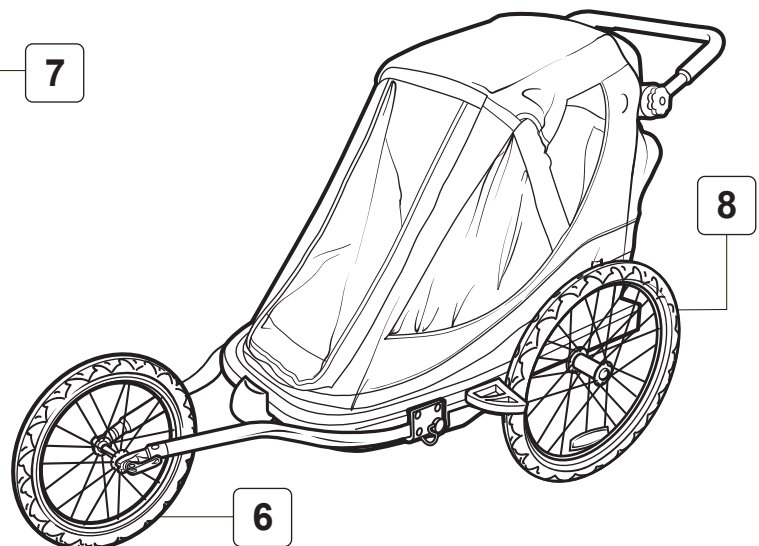
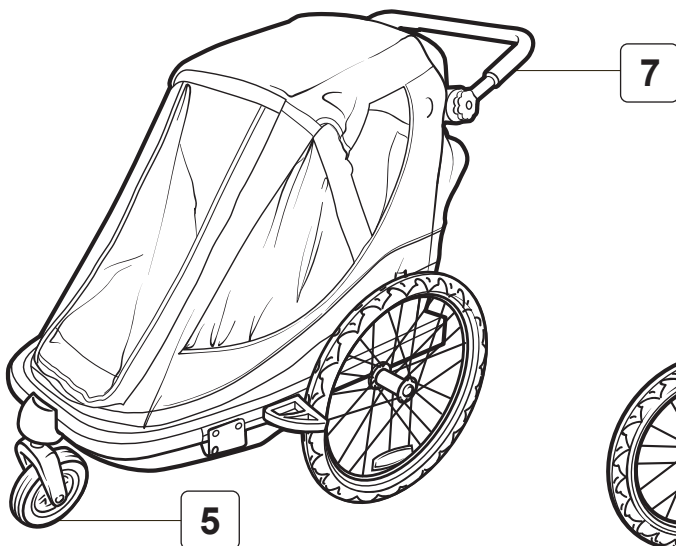
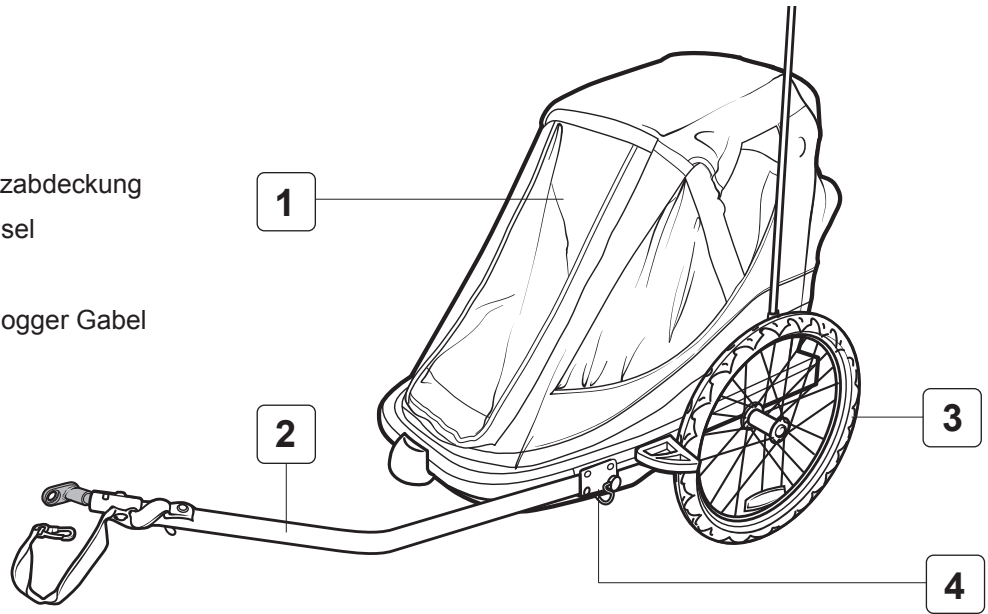

DEICHSEL TEILE

1. Anhängerkupplung
2. Sicherheitsgurt
3. Sicherungsstift und Federbügel
4. Deichsel

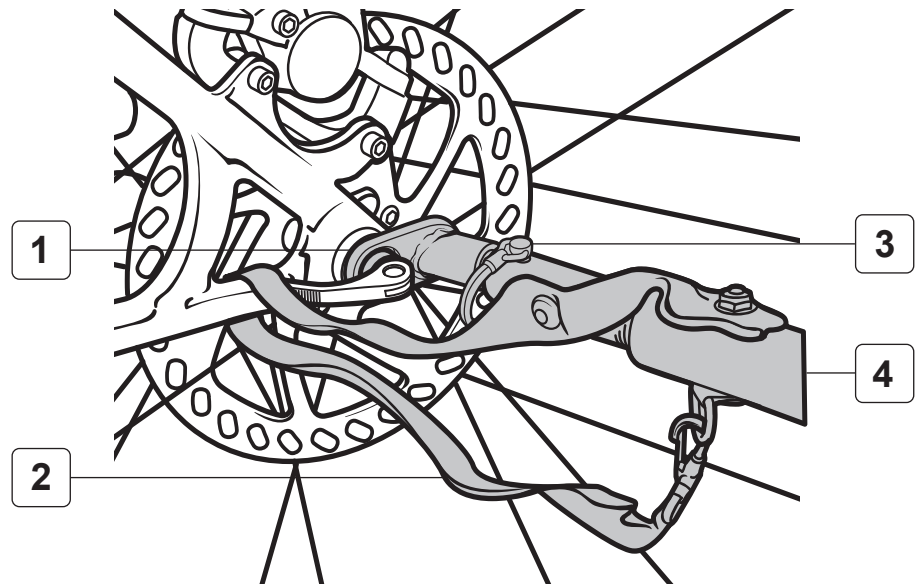

2. ZUSAMMENBAU DER ANHÄNGERKABINE

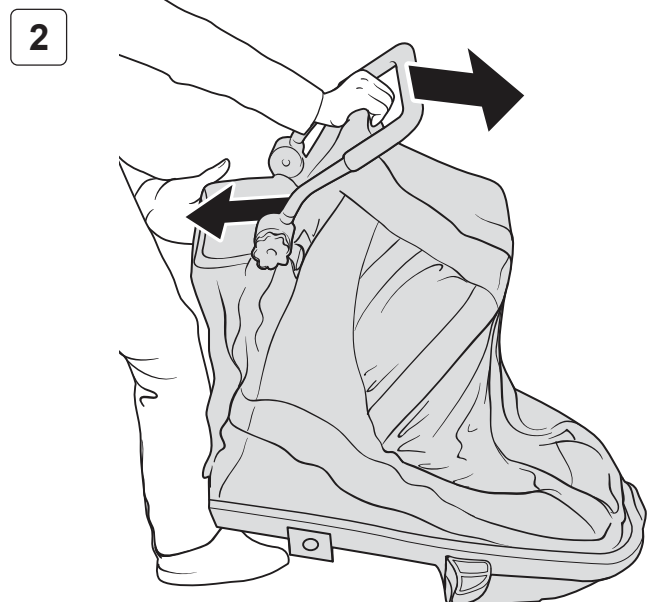
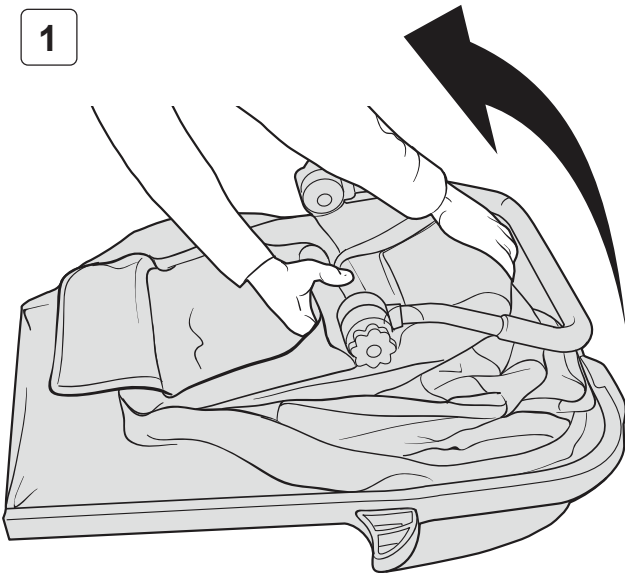

1. Nehmen sie den Anhängeraufbau und alle Teile aus dem Karton. Legen sie den Anhänger so auf den Boden, dass die schwarze Seite am Boden ist. Um den Rahmen zu öffnen heben sie die Kabine hoch.
2. Suchen Sie die obere Querstange und die mittlere Querstange (knapp unter dem oberen hinteren Aufbewahrungsfach). Schieben Sie die obere Stange von sich weg und ziehen Sie die mittlere Stange zu sich hin bis die Verriegelung links und rechts einrastet (ein "Klick" ist deutlich zu hören).
3. Um sicherzustellen dass der Anhänger vollständig eingerastet ist, drücken Sie oben auf den Rahmen.

3. BEFESTIGUNG DER RÄDER

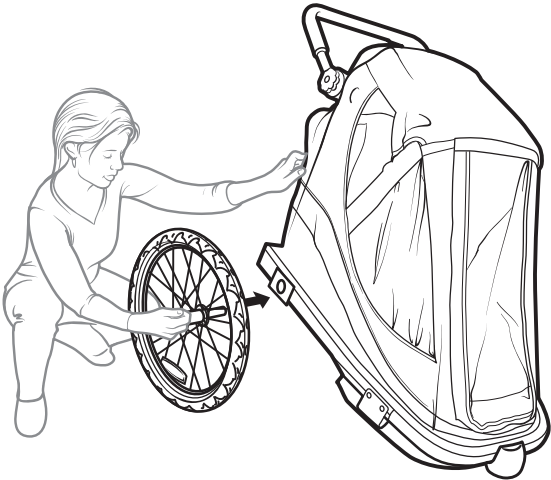

1. Drücken sie den "Push" Knopf an der Radnabe und setzen Sie gleichzeitig die Achse in die Radaufnahme am Rahmen.
2. Prüfen Sie durch ziehen am Rad ob die Achse vollständig eingerastet ist.

WARNUNG! Sie müssen sicherstellen, dass der Rahmen und die Räder verriegelt sind bevor Sie den Anhänger benutzen. Andernfalls könnte dies zu schweren Verletzungen führen.

4. BEFESTIGUNG DER DEICHSEL

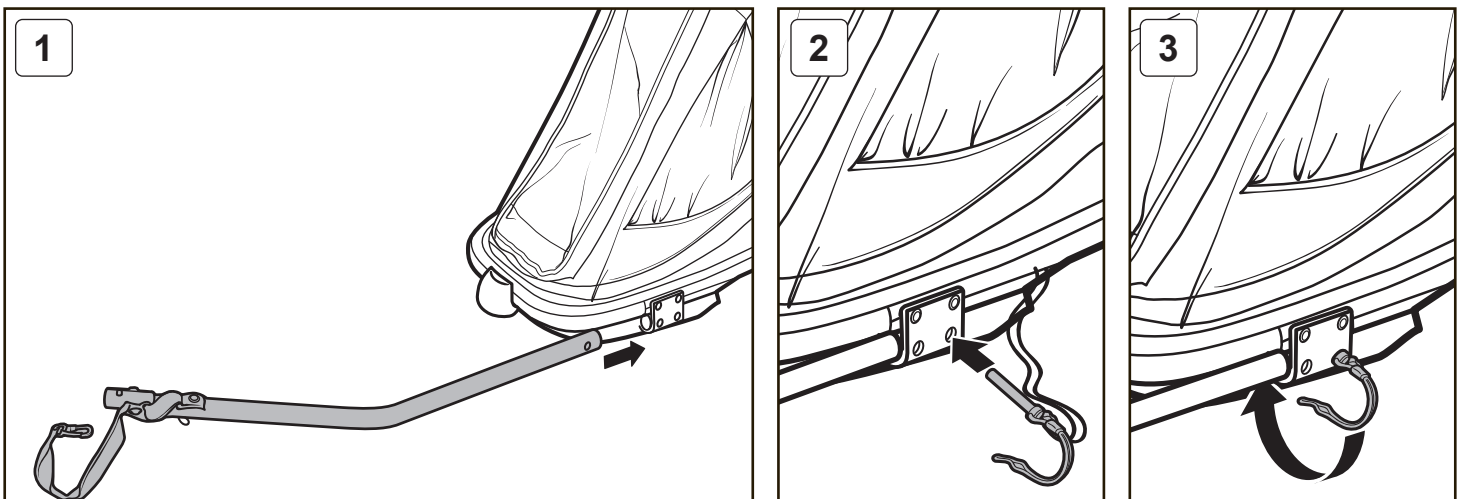

Die Deichsel wird mit einem Federstift und einem Sicherungsstift mit Federbügel fixiert. Drücken Sie den Federstift und schieben Sie Die Deichsel wie gezeigt in die Aufnahme an der linken Seite des Anhängers (Abb. 1).

Sobald der Federstift in der Halterungsöffnung einrastet, den Sicherungsstift mit Federbügel (am Rahmen des Anhängers befestigt) anordnen, dann den Stift durch die Aufnahme und in das Loch in der Deichsel einführen (Abb. 2). Der Stift sollte vollständig durch Deichsel und Halterung gehen. Sobald der Stift durch ist, klappen Sie den Federbügel über und auf den Stift (Abb. 3). Ziehen Sie am Sicherungsstift um sicher zu gehen, dass der Federbügel über den Stift geklappt ist.

5. MONTAGE DER RADSCHÜTZER

Um die Räder vor Stößen, Türrahmen oder anderen Hindernissen zu schützen, verfügt Ihr Anhänger über zwei Radschützer.

1. Zum Installieren des Radschutzes die Radschutzbleche über den beiden Durchgangsbohrungen am Hauptrahmen direkt vor den Hinterrädern positionieren.
2. Schieben Sie den Radschutz fest in Position indem Sie den Stift am Rahmen festhalten. Führen Sie die mitgelieferten Schrauben durch den Rahmen (von der Innenseite der Anhängerkabine) und durch das Loch am Radschutz. Mit der mitgelieferten Mutter sichern und fest anziehen.
3. Wiederholen Sie dies auf der gegenüberliegenden Seite.

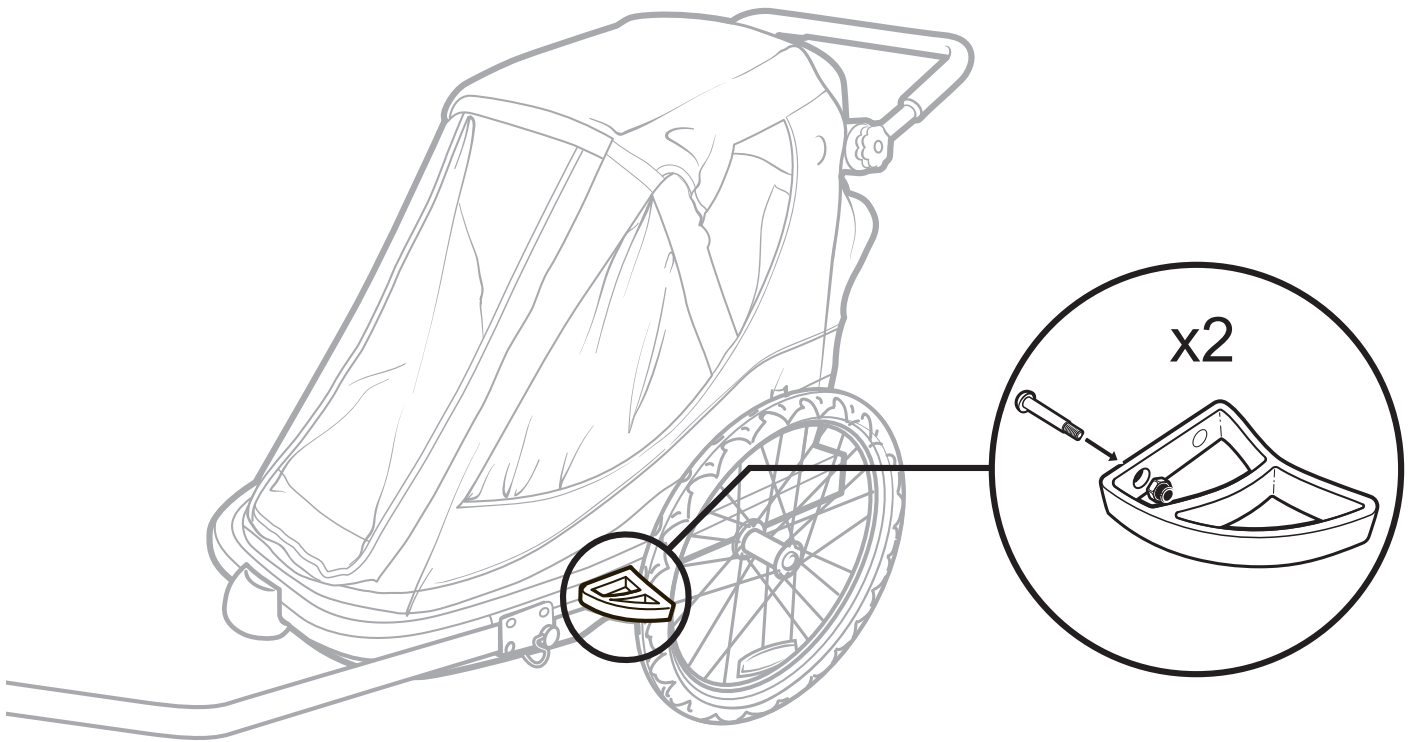

6. EINBAU DER BREMSBOLZEN

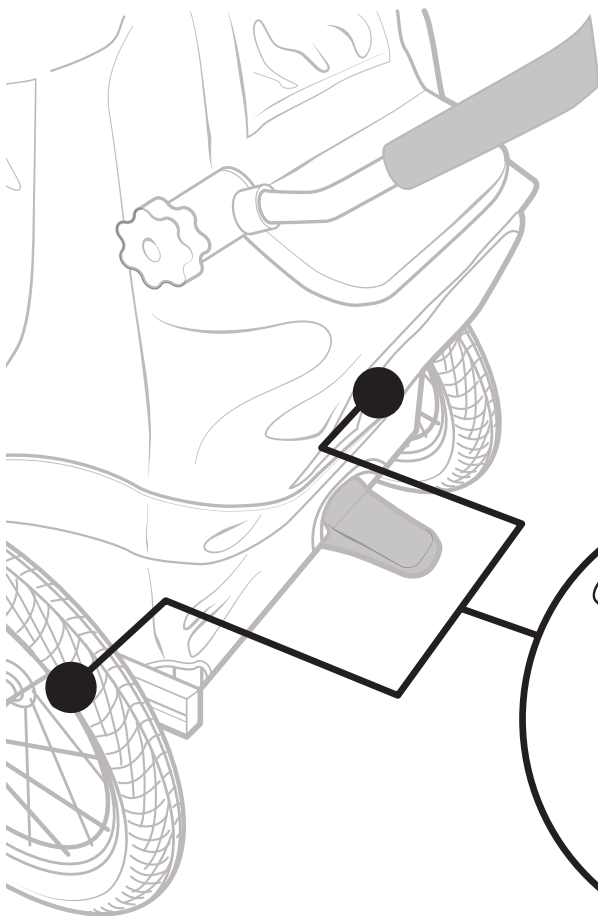

1. Bereiten Sie Bremsbolzen und Sicherungsmuttern vor. Ebenso benötigen Sie zur Montage 7 mm und 11 mm Gabelschlüssel (nicht im Lieferumfang).
2. Zur leichteren Montage legen sie den Anhänger auf die Seite und demontieren Sie das Rad. Nehmen Sie den Bremsbolzen und stecken ihn von außen (mit Gewinde voran) in die Bohrung (neben der Radachsaufnahme). Sichern Sie den Bolzen mit der Mutter und ziehen sie diese mit 11 mm Gabelschlüssel fest (gegenhalten mit 7 mm Schlüssel an der abgeflachten Stelle des Bolzen).
3. Wiederholen Sie den Vorgang auf der gegenüberliegenden Seite.

7. BEFESTIGUNG DER SICHERHEITSAHNE

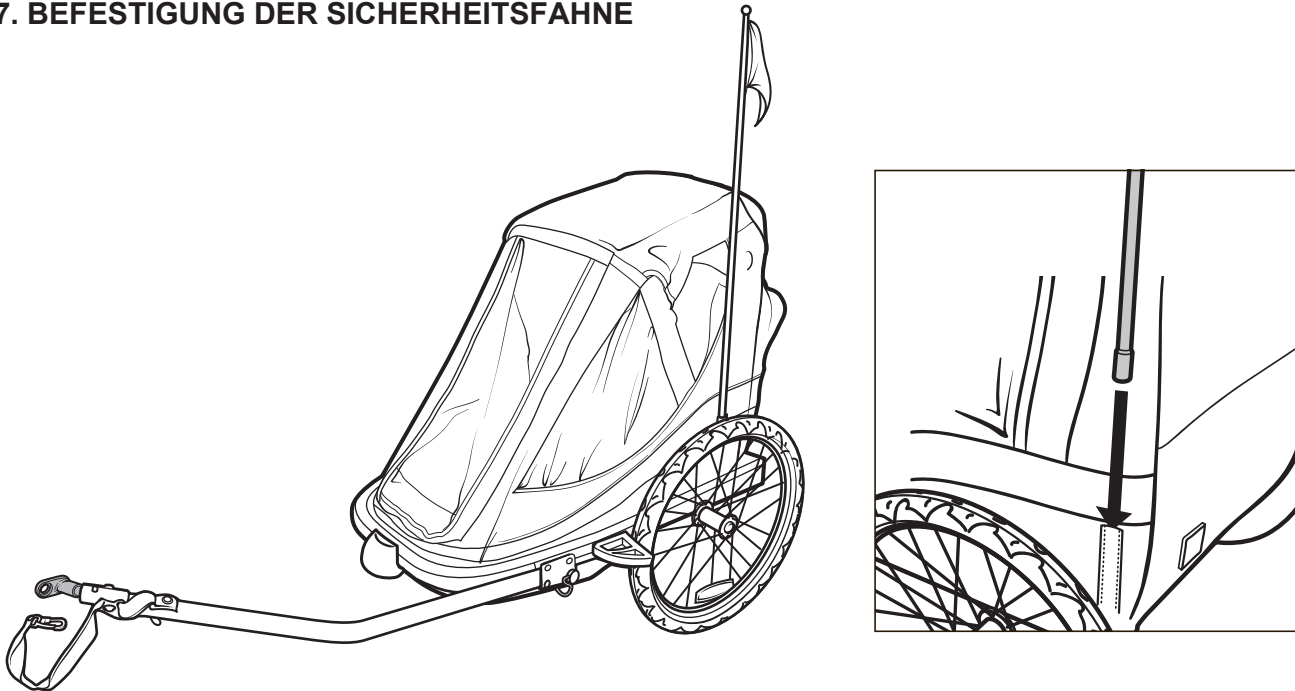

Montieren Sie die Fahne und stecken Sie das Ende in die kleine Hülse auf der linken Seite des Anhängers.

WARNUNG:

Diese Flagge ist nur für den Gebrauch mit dem Anhänger bestimmt und erhöht Ihre Sichtbarkeit erheblich. Diese Flagge ist kein Spielzeug. Lassen Sie Ihr Kind nicht mit dieser Flagge spielen, wenn es nicht benutzt wird. Die Nichtbeachtung dieser Warnung kann zu schweren Verletzungen Ihres Kindes führen.

8. ANBRINGEN DES ANHÄNGERS AN DAS FAHRRAD

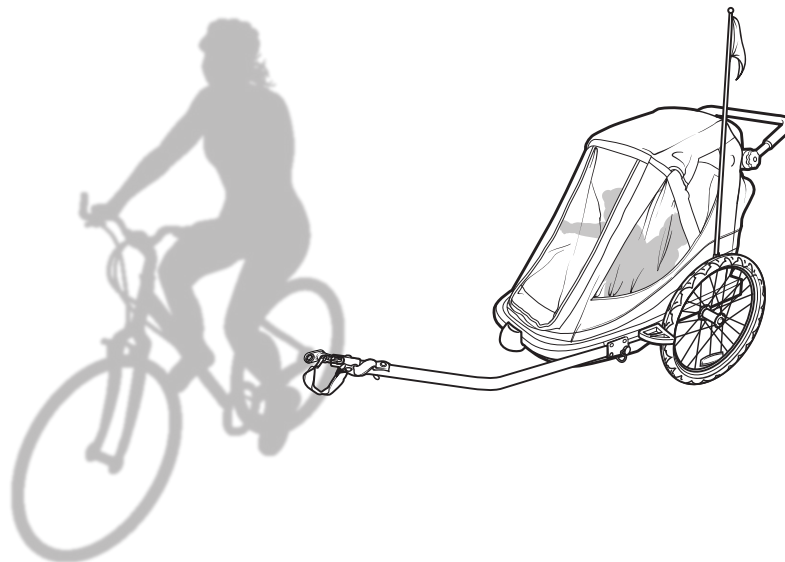

Ihr Anhänger ist so konstruiert, dass er leicht an fast jedem größeren Fahrrad befestigt werden kann. Nach der Installation kann die Anhängerkupplung am Fahrrad verbleiben und der Anhänger mit dem Sicherheitsstift gelöst werden. Die Anhängerkupplung muss an der linken Hinterachse des Fahrrades befestigt werden. Es wird empfohlen, das Fahrrad, an das der Anhänger

befestigt wird, vor dem Anbringen des Anhängers von einem qualifizierten Fahrradmechaniker einer Sicherheitsprüfung unterzogen wird. Dieser Anhänger ist nicht für die Verwendung mit E-Bikes oder Motorrädern ausgelegt.

HINWEIS: Einige Fahrräder, wie z. B. Kohlefaser-Rahmenräder, benötigen möglicherweise eine Adapterachse

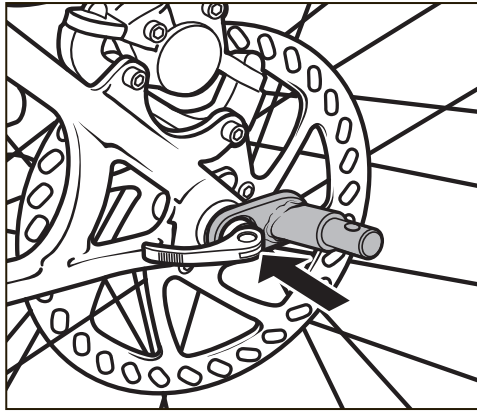

1

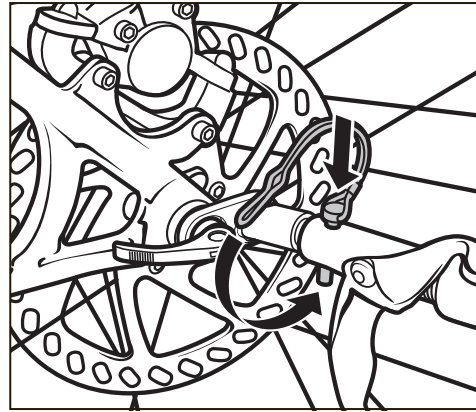

3

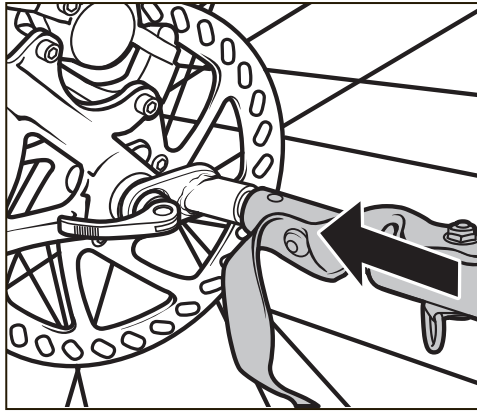

2

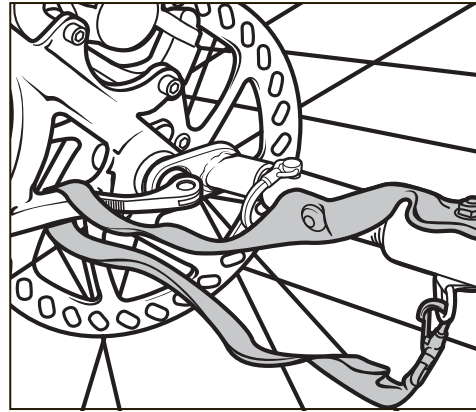

4

1. Entfernen Sie den Schnellspanner oder die Mutter von der linken Seite der Hinterachse des Fahrrads. Montieren Sie die Anhängerkupplung zwischen dem Schnellspanner/oder Mutter und dem Fahrradrahmen. Ziehen Sie den Schnellspanner/oder Mutter gemäß den Empfehlungen des Herstellers fest.
2. Stecken Sie das Deichselende auf die Anhängerkupplung.
3. Setzen Sie den Sicherungsstift ein und schließen Sie den Federbügel.
4. Wickeln Sie den Sicherheitsgurt um den Rahmen des Fahrrads und schließen Sie ihn an den D-Ring der Deichsel an.

WARNUNG! Bei Verwendung dieses Produkts im Anhängermodus muss der Sicherheitsgurt unbedingt am Fahrradrahmen befestigt werden. Sicherungsstift und Federbügel müssen vor jeder Fahrt in Position und gesperrt sein.

9. UMBAU VOM ANHÄNGER ZUM BUGGY

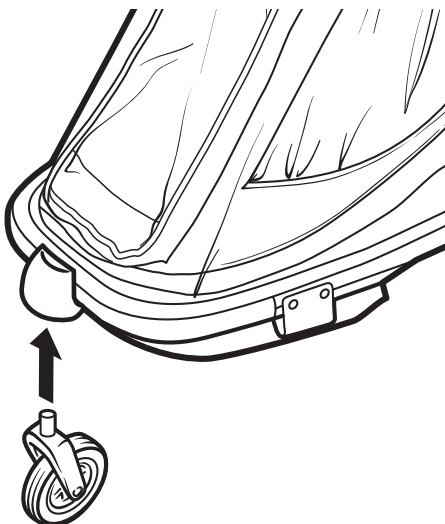

1. Entfernen Sie die Deichsel (wie vorne unter Montage der Deichsel beschrieben).
2. Nehmen Sie das mit Ihrem Anhänger mitgelieferte Buggy Rad und setzen Sie dieses in den schwarzen geformten Empfänger an der Vorderseite des Anhängerrahmens ein. Ein deutliches „Klick“ ist zu hören sobald das Rad verriegelt und gesichert ist.
3. Zum Entnehmen des Rades drücken Sie die Taste an der Vorderseite des Empfängers

10. UMBAU VOM ANHÄNGER ZUM JOGGER

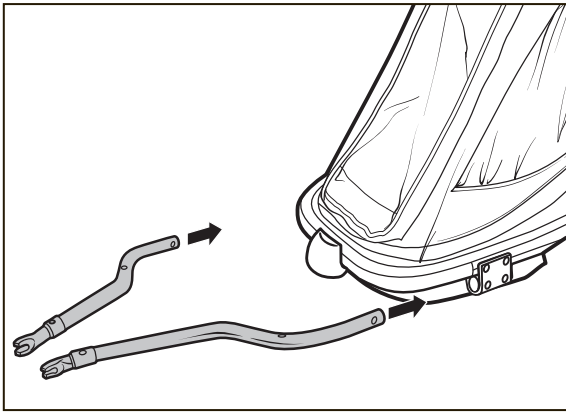

1

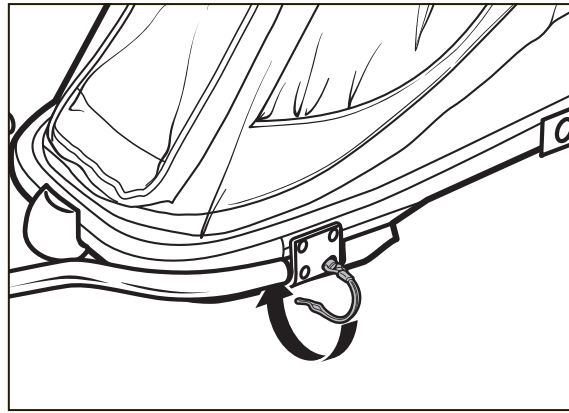

3

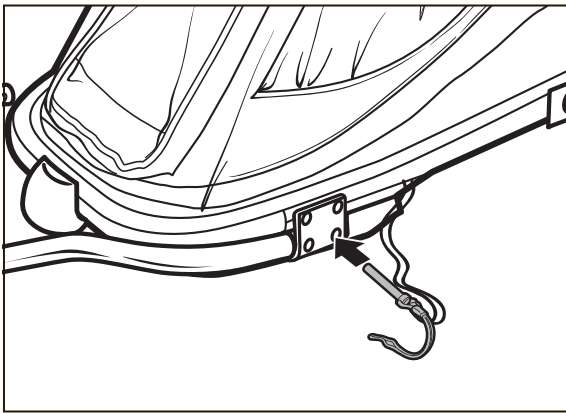

2

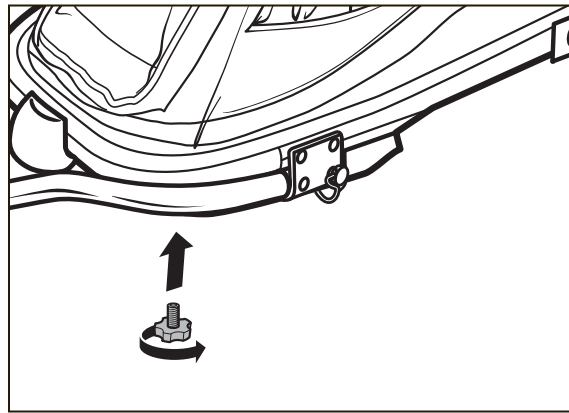

4

1. Entfernen Sie zuerst Deichsel oder Buggy Rad wie vorne beschrieben.
2. Nehmen Sie beide Gabelarme und stecken Sie diese in die entsprechende Aufnahme am Anhängergehäuse. Setzen Sie den Sicherungsstift ein und schließen Sie den Federbügel (Abb. 1-3)
3. Fixieren Sie die beiden Gabelarme mit den Befestigungsschrauben in den Gewindemuttern. Diese befinden sich an der Unterseite des vorderen Rahmenrohres (Abb. 4).

WARNUNG! Stellen Sie sicher dass Sicherungsstift und Federbügel verriegelt sind! Wenn nicht kann der Stift herausfallen und die Verbindung von Gabel und Anhänger Aufbau wird unterbrochen.

Dies kann zu schweren Verletzungen bei Ihnen und Ihrem Kind führen.

11. MONTAGE JOGGER RAD

Öffnen Sie den Schnellspanner am Rad damit die Achse in die Kunststoffgabel passt. Richten Sie die Abflachungen an der Achse mit den Abflachungen an den Gabelspitzen aus und schieben Sie diese in die Schlitze. Schließen Sie den Schnellspannhebel und stellen Sie sicher, dass er fest sitzt. Wenn das Rad noch lose im Rahmen ist, den Schnellspannhebel öffnen, die Rändelmutter festziehen und den Hebel wieder schließen. Wiederholen Sie dies, bis genügend Widerstand vorhanden ist.

HINWEIS:

Wenn das Rad nicht gerade läuft, lockern Sie den Schnellspanner und schieben Sie das Rad etwas in den Schlitz. Um die Richtung einzustellen, ziehen Sie es wieder fest und prüfen Sie die Spur.

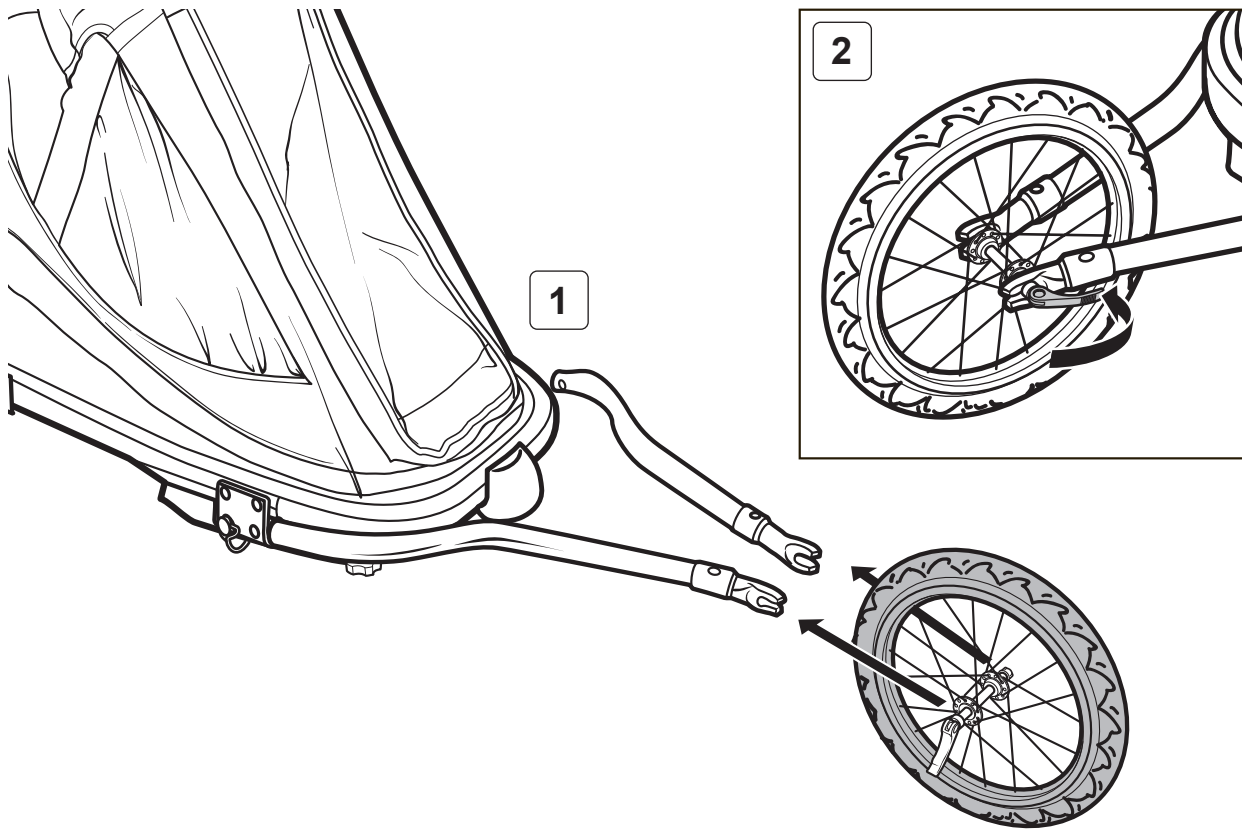

12. VERWENDUNG DER NETZABDECKUNG UND WINDSCHUTZSCHEIBE

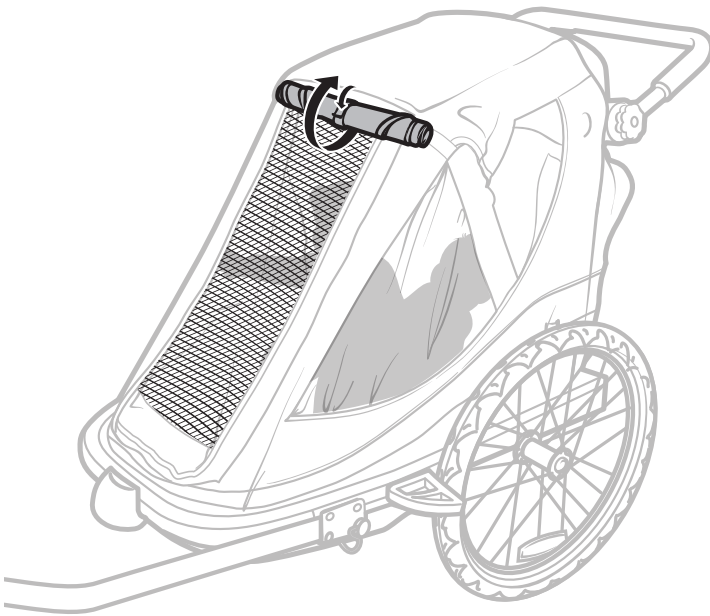

Durch das Öffnen der Windschutzscheibe und Netzabdeckung durch Reißverschlüsse können die Kinder in den Anhänger einsteigen. Bei schlechtem Wetter schützt die klare Windschutzscheibe Ihre Passagiere vor Niederschläge. Bei schönem Wetter kann die Windschutzscheibe aufgerollt und mit mitgelieferte Gummibänder befestigt werden.

Die Netzabdeckung sorgt für Belüftung und verhindert das Eindringen von Schmutz und Insekten.

WARNUNG:

Steine und Schmutz von den Rädern könnten Ihr Kind verletzen. Verwenden Sie daher den Anhänger niemals ohne die Netzabdeckung zu schließen. Andernfalls könnte Ihr Kind ernsthaft verletzt werden.

13. VERWENDUNG DER FESTSTELLBREMSE

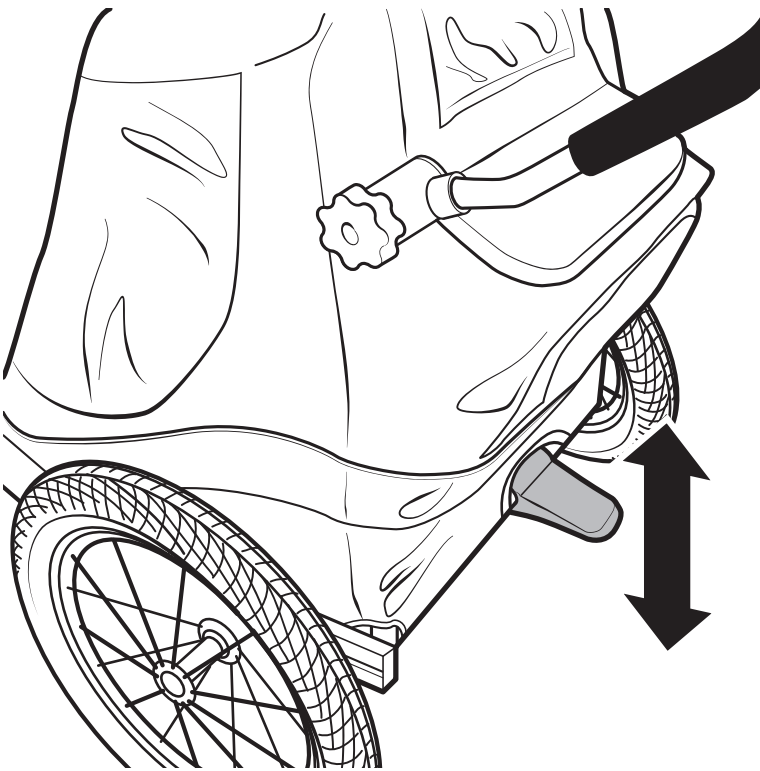

1. Das Bremspedal in der Mitte der Anhängerrachse mit dem Fuß nach unten drücken.
Sobald sie vollständig eingerastet ist, sichert die Bremse den Anhänger in seiner Position
2. Um die Bremse zu lösen geben Sie Ihren Fuß unter das Bremspedal und ziehen dieses nach oben.

WARNUNG! Nach dem Einschalten den Anhänger vorsichtig vor- und zurückrollen, um sicherzustellen, dass die Bremse eingerastet ist und der Anhänger gesichert ist.

14. SICHERUNG DER KINDER IM ANHÄNGER



Öffnen Sie die Gurte und setzen Sie Ihr Kind in den Sitz. Passen Sie die Schnallen der oberen Gurte so an, dass sie eng über den Schultern Ihres Kindes sitzen.

Passen Sie die restlichen Gurte in der Länge so an, dass zwischen geschlossener 5-Punkt-Schnalle und Bauch vom Kind ein mittelgroße Finger Platz hat. Die Schnalle sollte im Bereich des Bauchnabels liegen.

WARNUNG! Um schwere Verletzungen oder Tod zu vermeiden, sollten Ihre Kinder stets die Sicherheitsgurte tragen!

15. ANHÄNGER ZUSAMMENKLAPPEN

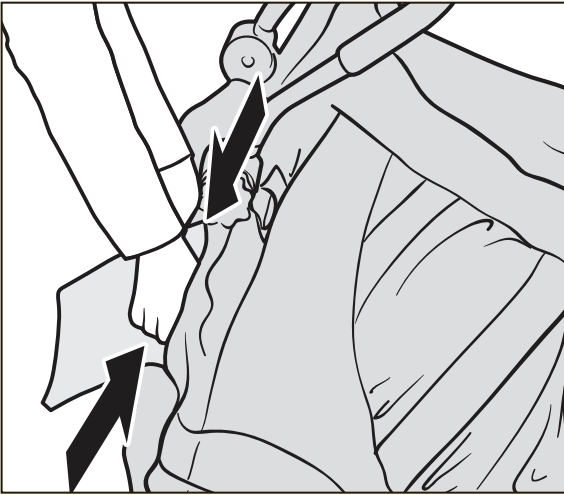

1

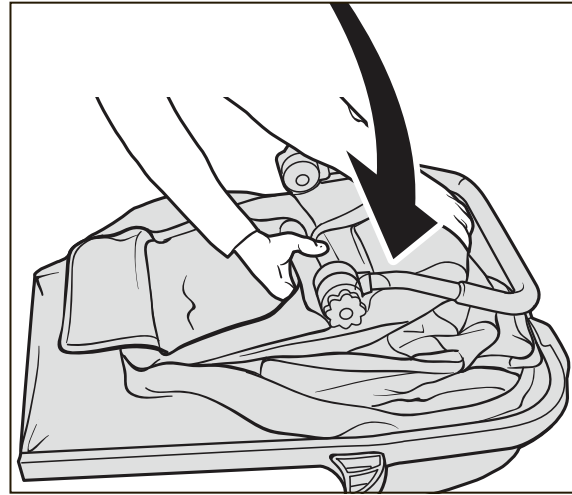

2

1. Um Ihren Anhänger zu falten, öffnen Sie das hintere Staufach und suchen Sie die Verriegelungen links und rechts an den vertikalen Rahmenrohren
2. Betätigen Sie die Verriegelungen und drücken Sie den Rahmen nach unten.

Der Anhänger kann mit oder ohne Räder zusammengeklappt werden. Wenn die Räder entfernt sind, können Sie diese im Anhänger verstauen. Um die Räder zu demontieren, drücken Sie an der Radnabe den „Push“ Knopf und ziehen Sie das Rad aus der Achsaufnahme.

16. ALLGEMEINE WARTUNG

Vor jeder Ausfahrt:

- Prüfen Sie alle Verbindungselemente um sicher zu sein, dass sie dicht bzw. fest sind. Festziehen oder ersetzen wenn notwendig.
- Überprüfen Sie die Räder um sicherzustellen, dass sie komplett sicher im Rahmen sind. Die Räder müssen vollständig eingesetzt sein um einrasten zu können. Versuchen Sie das Rad herauszuziehen ohne den „Push“ Knopf zu drücken. Das Rad sollte sich nicht abnehmen lassen.
- Überprüfen Sie die Reifen auf Verschleiß und korrektes Aufpumpen wie es auf der Seitenwand der Reifen angeführt ist. Verwenden Sie eine Handpumpe, um Schäden an den Reifen zu vermeiden. Zu geringer oder zu hoher Luftdruck kann zu einer unsicheren Handhabung führen.
- Überprüfen Sie die Anhängerkupplungsbefestigung und ob der Sicherheitsgurt auf seinem Platz ist und mit dem Karabiner gesichert ist.
- Überprüfen Sie die Sicherheitsgurte auf Verschleiß und stellen Sie sicher, dass sich die Schnallen richtig verriegeln.

Jährliche Überprüfung:

- Einmal pro Jahr, oder falls erforderlich früher, müssen Sie den Anhänger von einem qualifizierten Fahrradmechaniker auf Anzeichen von Verschleiß überprüfen lassen.

Nach Bedarf:

- Reinigung mit milden Reinigungsmittel und Wasser. Entfernen Sie nicht den Sitz oder die Abdeckung für das Waschen. Verwenden Sie keine scharfen Chemikalien oder Reinigungsmittel, da diese Stoffe Rahmenmaterialien oder Oberflächen beschädigen könnten.